

Notre bureau d'étude est à votre disposition pour étudier vos demandes spécifiques.
 Our design office is available to help you study your specific requirements.
 Unser Planungsbüro steht zur Bearbeitung Ihrer individuellen Anfragen gern zu Ihrer Verfügung.
 Nuestra Oficina de Proyectos está a su disposición para analizar sus necesidades específicas.

OUTILLAGE DE GAMME AUTONOME

CARACTÉRISTIQUES TECHNIQUES

Puissance	3 tonnes
Pression d'utilisation	6/8 bars
Course	16 mm
Encombrement	320 x 320 x 320 mm
Poids	35 kg

NOUVELLE GÉNÉRATION D'OUTILLAGE POUR L'USINAGE DES PROFILÉS ALUMINIUM

La presse et l'outil sont solidaires. Le principe vous garantit une souplesse et une efficacité encore plus grande. Le changement des outils de poinçonnage n'est plus nécessaire. Une série = un seul et unique outil. L'outillage de gamme autonome peut recevoir jusqu'à 9 postes d'usinages différents.

TECHNICAL SPECIFICATIONS

Power	3 tons
Utilization pressure	6/8 bars
Stroke	16 mm
Dimensions	320 x 320 x 320 mm
Weight	35 kg

NEW GENERATION OF TOOLING FOR ALUMINIUM PROFILES

The press is locked with the tool. This solution is your guarantee of a still higher flexibility and efficiency. A change of the punching tools is not necessary any more. One series of profiles = only one and unique tool. Autonomic tooling can receive up to 9 different functional units.

TECHNISCHE DATEN

Leistung	3 Tonnen
Betriebsdruck	6/8 bar
Hub	16 mm
Abmessungen	320 x 320 x 320 mm
Gewicht	35 kg

EINE NEUE GENERATION VON WERKZEUG FÜR DIE BEARBEITUNG VON ALUMINIUM PROFILEN

Presse und Werkzeug sind miteinander verbunden. Diese Lösung garantiert Ihnen eine noch höhere Flexibilität und Effizienz. Das Auswechseln der Stanzwerkzeuge ist nicht mehr nötig. Eine Profilsérie = 1 einziges Werkzeug. Das Werkzeug kann bis zu 9 Arbeitsposten aufnehmen.

OUTILLAGE MULTIFONCTIONS INTERCHANGEABLE

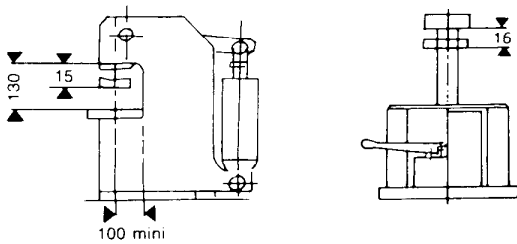

Réf. IA 31 01 00 - M.O. 615
 Presse à col de cygne (6 tonnes)
 Can be used on swan neck press (6 tons)
 Passend für Einständerpresse (6 Tonnen)

Réf. IA 39 33 00 - P.O. 316
 Presse P.O. 316 (3 tonnes)
 Press P.O. 316 (3 tons)
 Presse P.O. 316 (3 Tonnen)

OUTILLAGE MULTIFONCTIONS INTERCHANGEABLE

Adaptable sur tous les modèles de presses précitées. Idéal pour l'usinage de vos profilés d'aluminium en 2 postes de travail : les dormants et les ouvrants. Le relevage de l'outil est effectué par des ressorts. L'outillage multifonctions interchangeable peut recevoir jusqu'à 6 postes d'usinage différents.

INTERCHANGEABLE MULTIFUNCTIONS TOOLING

Adaptable to all the afore mentioned press models. The optimum solution for treating your profiles in 2 works stations : Frames and leaves. The interchangeable multifunction tooling is able to receive up to 6 different machining functional units.

AUSTAUSCHBARES MULTI-FUNKTIONSWERKZEUG

Auf alle Vorgenannten Pressentypen aufsetzbar. Ideal für die Bearbeitung Ihrer Aluminiumprofile in Arbeitstationen : Für Rahmen und Fenster. Dieses Werkzeug kann bis zu 6 Arbeitstationen aufnehmen.

Série coulissante / Sliding window / Schiebefenster

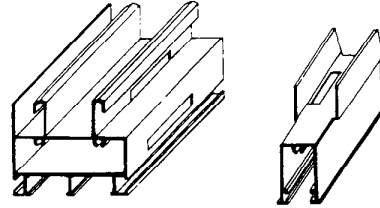
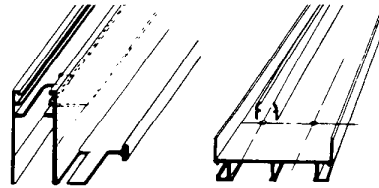

Série à frappe / French window / Klappfenster

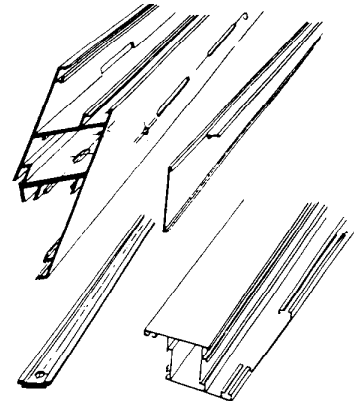

Mur rideau / Curtain wall / Fassaden-Konstruktion

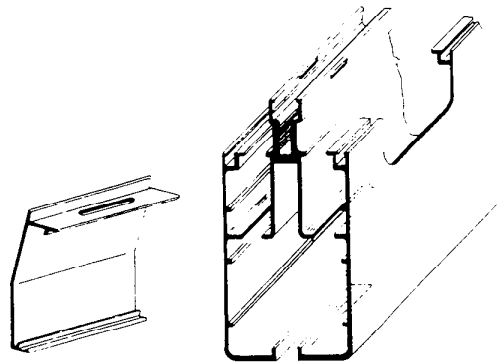

Volet roulant / Rolling shutters / Rolladen

